

車両制限による実積重量の目安(kg)	
B条件、一般道路	17500
B条件、指定道路	22400
C条件、一般・指定道路	25000
D条件、一般・指定道路	25000

特殊車両通行許可制度等に基づき積載量の参考値です。実際の積載量は使用トラック・運行経路により変動します。

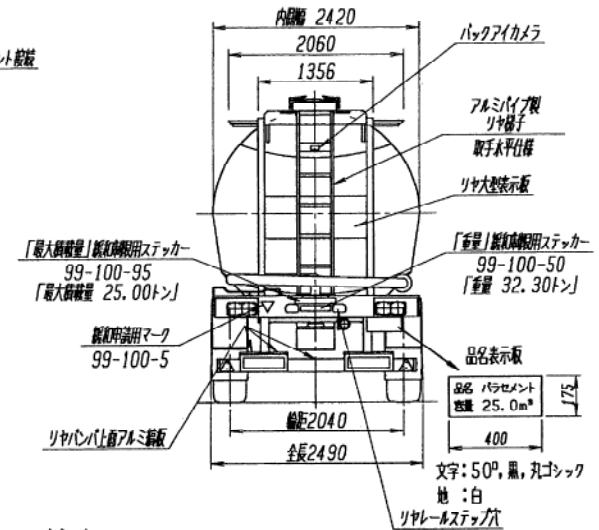
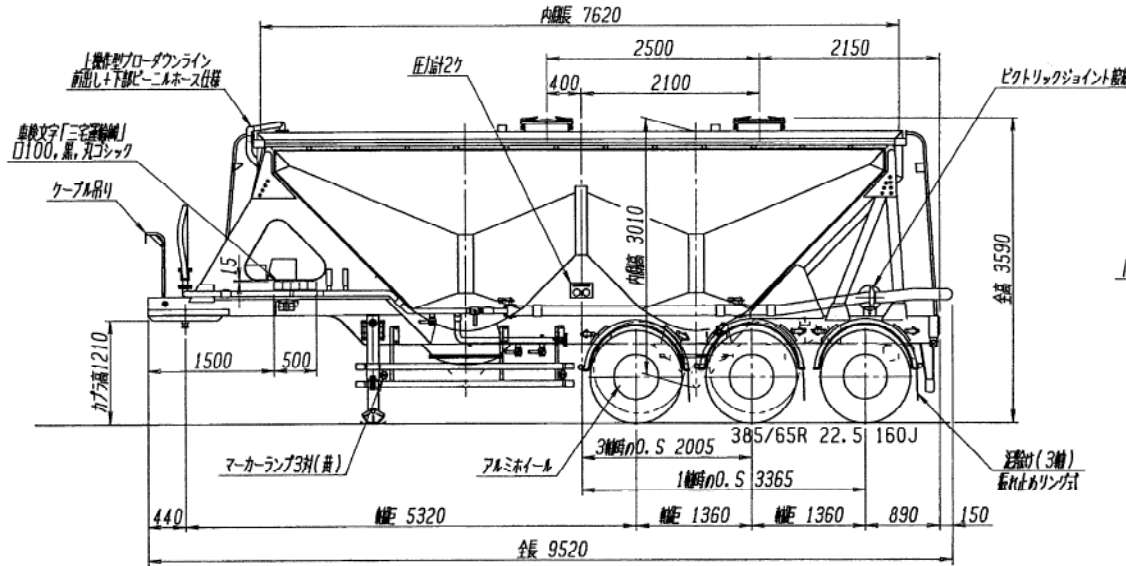
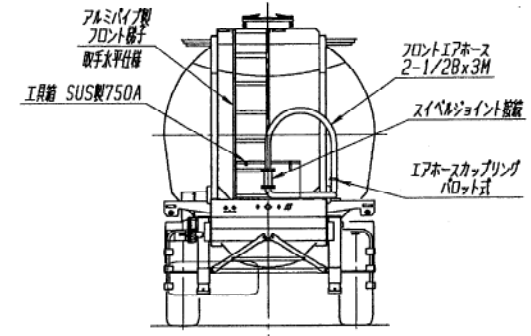
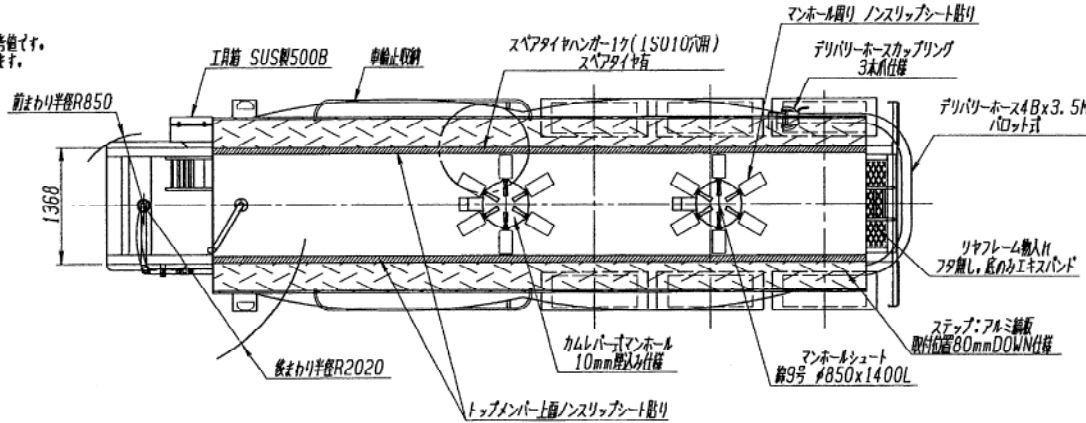

注意 トラクタのけん引能力により最大積載量が変更になる場合があります。

※駆動軸重 9940kg, トラクタ重量7150kg(コン'レッサー250kg含む)、乗員2名にて算出

メモ欄	車両総重量緩和車両		適応トラクタ 第5輪 9300kg, カブ'ラ高1210H		塗装仕様		車重重量		前輪 1600 Kg 後輪 5700 Kg 計 7300 Kg	最大積載量 25000 Kg	三宅運輸(株) 股向	
	品名:パラセメント 見取比:1.0 タンク総容量:25.6m³ 積載容積25.0m³(空容率:2.3%)		車軸 :BPW9L(30A)	フェンダー:樹脂製	タンク体	ファインシルバ	車両総重量	前輪 9100 Kg 後輪 23200 Kg 計 32300 Kg			トレクス TNF325AP	外観四面図
△ '13.02.25 車体文字位置訂正 △ '13.02.22 車体文字若定 記号 日付 訂正記事 撮者 承認	新山 森 新山 森孝夫	懸架装置:エアホ(ABSリフトバルブ付) 取付ホース:スプリング式(後輪) 補助脚 :NEL1055 電動機作型 外部操作式右取付	車軸止め:2ヶ ホールネットレンチ:有り 車検証入れ:工具箱横に1ヶ 車検証カバー:1ヶ	排出装置:エアレータ ホール 塗装無し リヤバルブ ファインシルバ サイドバルブ ファインシルバ ステップ・梯子 クリア塗装 シルバ(アクチル防錆塗装)	車両総重量 前輪 9100 Kg 後輪 23200 Kg 計 32300 Kg タイヤ自荷率 後輪 85.9%	日付:'12.12.20 尺度:1/60 受注No. 60-122480 製図:新山 検図:須藤 設計:山田 承認:森孝夫 日本トレクス株式会社 NIPPON TREX CO.,LTD.						
		車体文字「三宅運輸」 白100、黒、丸ゴシック ケープル吊り カブ'ラ高1210 マーカーランプ3ヶ(黄) アルミホイール 3輪径φD.S 2005 385/65R 22.5 160J 1輪径φD.S 3365 浮動(3輪) 取れ止めリング式	圧入計2ヶ ピクトリクジョイント継ぎ	「最大積載量」表示専用ステッカー 99-100-95 「最大積載量 25.00トン」 表示専用マーク 99-100-5 リヤバルブ上側アルミ製板	「重量」表示専用ステッカー 99-100-50 「重量 32.30トン」 品名表示板 8名 パラセメント 25.0m³ 400 文字:50°, 黒, 丸ゴシック 地:白 リヤレールステップ穴	全長 2490 全高 3590	トレクス TNF325AP 外観四面図					